

**KEENCUT**

THE WORLD'S FINEST CUTTING MACHINES

## SCHNEIDTISCH

Für jedes Graphikerstudio und jede Schilderwerkstatt unerlässlich

SIZES	1.0	1.5	2.0	2.5	3.0
A	125cm [49"]	175cm [69"]	225cm [88"]	275cm [108"]	325cm [128"]
B	115cm [45"]	165cm [65"]	215cm [84.50"]	265cm [104"]	315cm [124"]

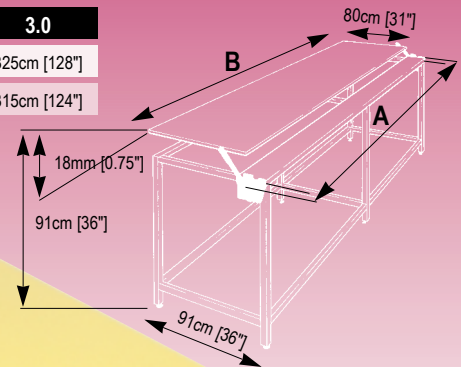
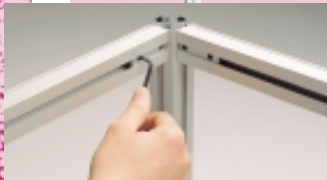
**big  
BENCH**

Die Kombination der BIG Bench mit einer Javelin oder Practic von Keencut schafft ein Schneidgerät mit ultimativer Präzision und für jeden Zweck. Die Stabilität der BIG Bench mit individueller Höheneinstellung an jedem Bein sorgt für eine feste und ebene Arbeitsfläche zur Ergänzung der Genauigkeit beider Schneidgeräte. Darüber hinaus hebt der eingebaute "Hebe- und Halte-" Mechanismus das jeweilige Schneidgerät an, so dass auch die größten Arbeiten problemlos ausgerichtet und mit einer Hand beschnitten werden können.

Die Javelin und die Practic können anhand der Wandhalterungen bequem herausgehoben und gefahrlos verstaut werden, wenn der Arbeitstisch für anderweitige Arbeiten benötigt wird. Der Wiedereinbau ist anhand der präzisen, eingebauten Aufnahmevorrichtungen genauso einfach und bedarf keiner Werkzeuge.

Die stranggepresste Aluminiumtischkante verfügt über eine Schneidunterlage mit einer engen Nut, um die Klingenspitze beim Schneiden aufzunehmen, so dass keine teuren selbstheilenden Schneidmatten erforderlich sind. Ein Greifstreifen aus Silikongummi, der auf der Oberfläche der Tischkante entlang der gesamten Länge montiert ist, sorgt dafür, dass alle Arbeitsstücke während des Schneidvorgangs in korrekter Stellung

festgehalten werden, und auch die empfindlichsten Oberflächen werden hierbei geschützt. Zur Steigerung des effektiven Arbeitsbereiches kann die Kante des Strangpreßteils an den Stützarmen im Bedarfsfall einen optionalen Clip aufnehmen.

Das Teil wird in Einzelteilen als Flachpackung geliefert. Die Montage ist einfach und im Rahmen von Keencuts Arbeitsausrüstungsangebot "Proteus" kann es jeder Zeit erweitert und ergänzt werden.

**OHNE  
ARBEITSPLATTE &  
SCHNEIDGERÄT**

■ **Mit akkurater Maßskala mit metrischer und britischer Maßangabe standardmäßig ausgerüstet.**

### Garantien

- 5 Jahre Vollgarantie
- 30 Tage Rückgabegarantie ohne Fragen mit Rückerstattung des Kaufpreises

**KEENCUT  
graphics**[www.keencut.co.uk](http://www.keencut.co.uk)

KEENCUT LIMITED

Tel: +44 (0)1536 263158 Fax: +44 (0)1536 204227 E-Mail: [sales@keencut.co.uk](mailto:sales@keencut.co.uk)  
Weldon South Industrial Estate, Corby, Northants, England NN18 8AZ.

KEENCUT INC. (North American Sales)

Toll Free: 1 800 240 KEEN (5336) Tel: 1 (519) 652 0970 Fax: 1 (519) 652 0396  
3560 Pine Grove Ave.#366 Port Huron, Michigan, 48060 USATalicq SA  
Renglochstrasse 34  
6012 Obernau[www.talicq.com](http://www.talicq.com)  
[info@talicq.com](mailto:info@talicq.com)Telefon 041 329 10 90  
Fax 041 329 10 91